

IDWHAL

Barres d'alésage en métal dur avec lubrification interne
Barre di metallo duro con lubrificazione interna

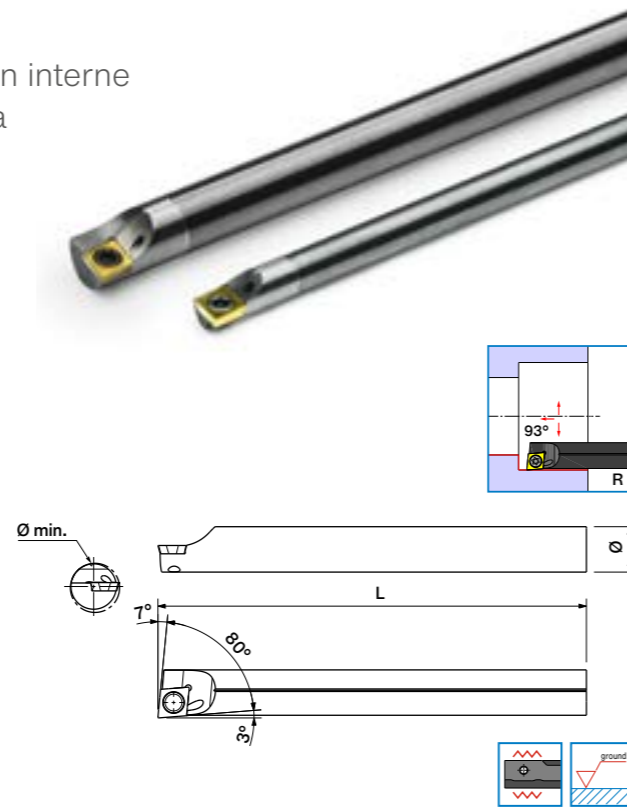

IDWHAL

Type Typo	Ø x L	Ø min.	Art. No
R	4 x 85	4.5	• 305 364
R	6 x 108	6.5	• 355 938

Accessoires / Accessori

Type Typo	Dimensions Dimensioni	Art. No
Vis / Vite	T6 M 2 x 2.5	• 350 815
Tournevis / Cacciavite	T6	• 305 184



Autres dimensions et conditionnements de l'arête de coupe et/ou revêtement sur demande
Altre dimensioni e condizionamento del filo tagliente e/o rivestimenti su richiesta

- Disponible / Disponibile
- Délai de livraison : 1 - 3 semaines / Spedizione : 1 - 3 settimane

CDHW

Plaquettes pour le tournage intérieur
Inserti per tornitura interna

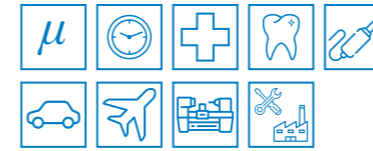

P1	P2	P3	P4	P5	M1	M2	M3	K1	N1	N2
N3	N4	N5	N6	N7	N8	S1	S2	S3	H1	H2

Ebauche Sgrossatura	(▶)
Finition Finitura	(▶▶)

CDHW

Dimensions Dimensioni	Radius	D10 Art. No	PCD Art. No
0401000 FN	0.00	• 305 360	
0401005 FN	0.05	• 305 361	• 403 178
0401010 FN	0.10	• 305 362	• 400 937
0401020 FN	0.20	• 305 363	• 403 179

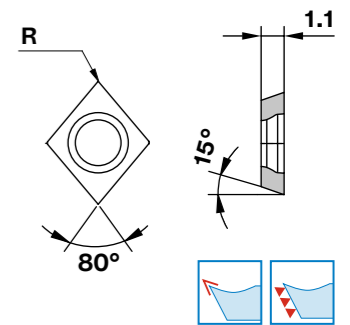

Autres dimensions et conditionnements de l'arête de coupe et/ou revêtement sur demande
Altre dimensioni e condizionamento del filo tagliente e/o rivestimenti su richiesta

- Disponible / Disponibile
- Délai de livraison : 1 - 3 semaines / Spedizione : 1 - 3 settimane